

MINI 1



FASTVERDINI

SEGA PER ASFALTO
SAWS FOR ASPHALT
SCIE POUR L'ASPHALTE
FUGENSCHNEIDER FÜR ASPHALT
SIERRAS PARA ASFALTO

I

CATALOGO RICAMBI

GB

SPARE PARTS CATALOGUE

F

CATALOGUE DES PIÈCES DÉTACHÉES

D

ERSATZTEILKATALOG

E

CATÁLOGO REPUESTOS

**AVVERTENZA**

**Il presente catalogo Ricambi può presentare piccole differenze dalla macchina in Vostro possesso; possono mancare eventuali aggiornamenti che il Costruttore ha applicato nel contempo.
Non considerate le informazioni contenute nel catalogo ai fini della sicurezza.**

Per ordinare pezzi di ricambio originali interpellare sempre il Costruttore telefonando o scrivendo a:

Fast Verdini “Servizio Ricambi”

Via dell'Industria s.n.
61020 - Chiusa di Ginestreto
Pesaro - (ITALIA)
Tel. +39 0721-481374
Fax. +39 0721-481239

NORME PER L'ORDINAZIONE

Le ordinazioni delle parti di ricambio devono essere correlate dalle seguenti indicazioni:

- Modello della macchina
- Numero di matricola
- Numero della tavola
- Numero di riferimento del particolare
- Numero di codice del particolare
- Quantità richiesta
- Modalità di spedizione

**NOTE**

Slight variations may exist between this catalogue and your actual machine.
Please consider this a general guide to help find your needed parts.

To order original replacement parts phone or write:

FAST VERDINI - PARTS DEPT.

Tools for construction and road work
Via dell'Industria
61020 - Chiusa di Ginestreto
Pesaro, Italy
Tel. +39 0721 481 374
Fax. +39 0721 481 239

Be sure to include the following information:

- Machine Model
- Serial number
- Number of table
- Part reference number
- Part code number
- Quantity
- Shipping preference

**AVERTISSEMENT**

Ce catalogue des Pièces Détachées peut présenter quelques différences par rapport à la machine que vous possédez; il pourrait ne pas contenir certaines mises à jour que le Constructeur a introduites entre temps.

Ne pas considérer les renseignements contenus dans ce catalogue aux fins de sécurité.

Pour commander les pièces détachées originales, s'adresser toujours au Constructeur en téléphonant ou en écrivant à:

Fast Verdini "Service Pièces détachées"

Via dell'Industria s.n.

61020 - Chiusa di Ginestreto

Pesaro - (Italie)

Tél. +39 0721 481374

Fax. +39 0721 481239

Règles pour la commande

Les commandes de pièces de rechange doivent être accompagnées des indications suivantes:

- Modèle de la machine
- Numéro de série
- Numéro du tableau
- Numéro de référence de la pièce
- Numéro de code de la pièce
- Quantité requise
- Mode d'expédition

**HINWEIS**

Zwischen den Angaben im vorliegenden Ersatzteilkatalog und dem in Ihrem Besitz befindlichen Gerät können geringfügige Unterschiede bestehen. Es können möglicherweise Versionen zu aktuellen Änderungen fehlen, die der Hersteller in der Zwischenzeit herausgebracht hat. Die im Katalog enthaltenen Informationen dürfen nicht im Sinne der Sicherheit berücksichtigt werden.

Zur Bestellung von Originalersatzteilen wenden Sie sich bitte stets telefonisch oder schriftlich an den Hersteller unter folgender Adresse:

Fast Verdini "Servizio Ricambi" (Abteilung Ersatzteile)

Via dell'Industria s.n.

61020 - Chiusa di Ginestreto

Pesaro - (ITALIEN)

Tel. +39 0721-481374

Fax +39 0721-481239

RICHTLINIEN FÜR DIE BESTELLUNG

Bei der Bestellung von Ersatzteilen sind folgende Angaben erforderlich:

- Modell des Geräts
- Seriennummer
- Zeichnungsnummer
- Bezugsnummer des Details
- Codenummer des Details
- Gewünschte Menge
- Versandart

**ADVERTENCIA**

El presente Catálogo de Repuestos puede presentar algunas diferencias respecto de la máquina en su poder; es posible que falten las eventuales actualizaciones que el Fabricante haya aplicado en futuro.

Se ruega ignorar la información incluida en el catálogo desde el punto de vista de la seguridad.

Para pedir piezas de repuesto originales, ponerse en contacto exclusivamente con el Fabricante, comunicándose por teléfono o por correo a:

Fast Verdini “Servizio Ricambi” (Servizio Repuestos)

Via dell'Industria s.n.

61020 – Chiusa di Ginestreto

Pesaro (ITALIA)

Tel. +39 0721-481374

Fax. +39 0721-481239

NORMAS PARA EL PEDIDO

Los pedidos de piezas de repuesto deben estar acompañados por las siguientes indicaciones:

- Modelo de la máquina
- Número de matrícula
- Número de la tabla
- Número de referencia de la pieza
- Código de la pieza
- Cantidad necesaria
- Modo de envío

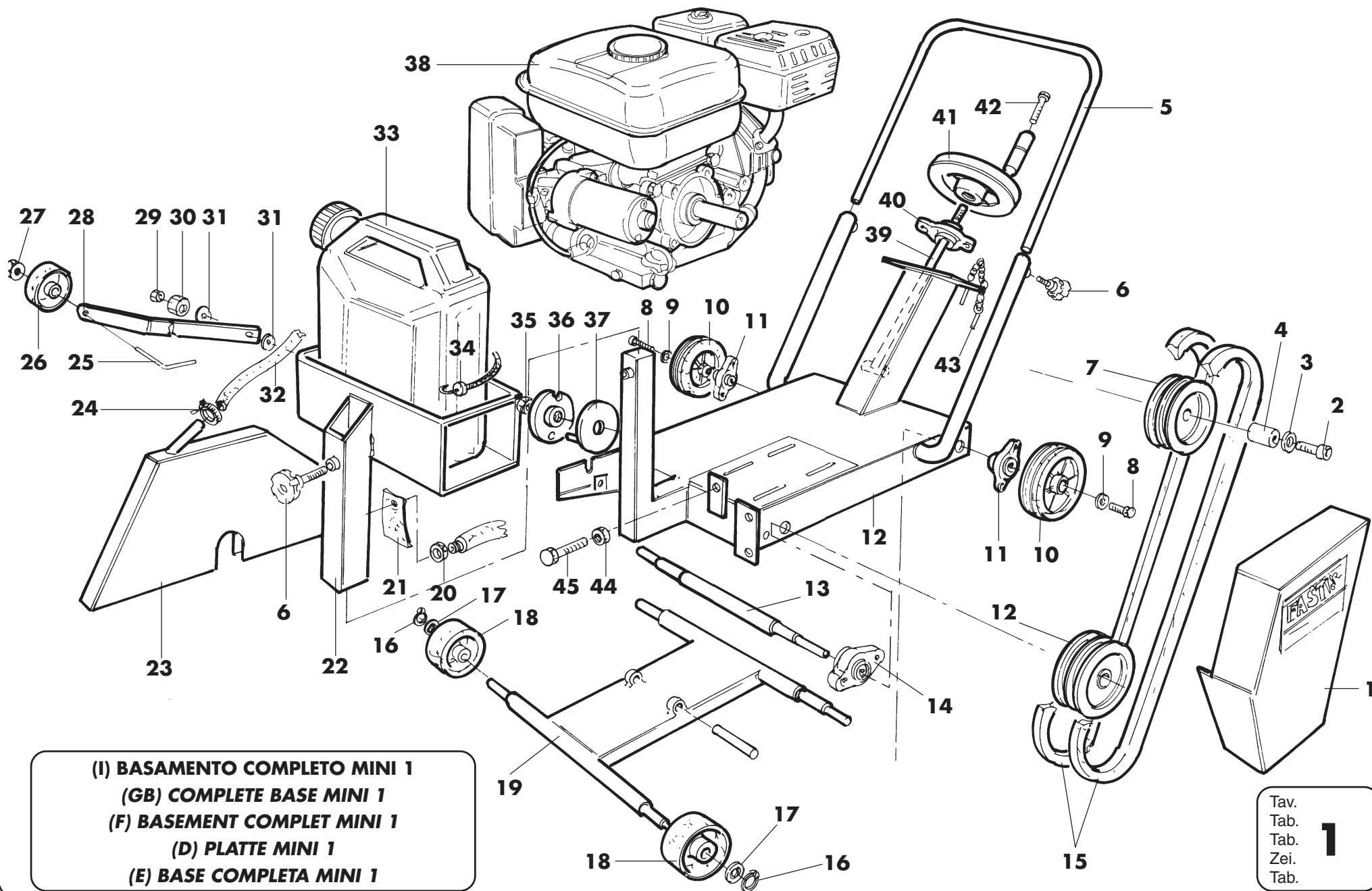

(I) BASAMENTO COMPLETO MINI 1
 (GB) COMPLETE BASE MINI 1
 (F) BASEMENT COMPLET MINI 1
 (D) PLATTE MINI 1
 (E) BASE COMPLETA MINI 1

Tav.
 Tab.
 Tab.
 Zei.
 Tab.

1

P.	COD.	N.	DESCRIZIONE	DESCRIPTION	DESCRIPTION
1	B6701500	1	Carter copri cinghia	Belt guard	Carter couvre courroies
2		1	Vite	Screw	Vis
3		1	Rondella	Washer	Rondelle
4	A6700100	1	Distanziere puleggia motore 30x19x20	Spacer for engine pulley 30x19x20	Entretoise pour poulie moteur 30x19x20
5	B6701800	1	Manico zincato	Galvanized handle	Poignée zingué
6	1VL05004	3	Manopola LOBI 182/50 8x20	Handle LOBI 182/50 8x20	Poigné LOBI 182/50 8x20
7	A5210600	1	Puleggia motore	Engine pulley	Poulie Moteur
8		2	Vite	Screw	Vis
9		2	Rondella	Washer	Rondelle
10	1DK15003	2	Ruota 150x40 ART 5046	Wheel 150x40 ART 5046	Roue 150x40 ART 5046
11	1PFL0020	2	Supporto Ø 20 UCFL204	Flanged support Ø 20 UCFL204	Supports brides Ø 20 UCFL204
12	B6700100	1	Basamento	Complete base	Basement complet
13	A6700201	1	Albero porta disco	Blade shaft	Arbre porte disque
14	1PFL0025	2	Supporti Ø 25 UCFL203	Support Ø 25 UCFL203	Support Ø 25 UCFL203
15	1TA23000	2	Cinghia trapezoidale	Trapezoidal belt	Courroie trapézoïdale
16		2	Seeger	Elastic ring	Anneau ressort
17		2	Rondella	Washer	Rondelle
18	1DO100PL	2	Ruota anteriore 100x37 Polyamide	Front wheel 100x37 Polyamide	Roue antérieure
19	B6700300	1	Cavalletto	Stand	Tréteau
20		1	Dado	Nut	Ecrou
21	D6701704	1	Gomma paraschizzi cuffia	Rubber splashguard	Carther en caoutchouc para-boue
22	B6701600	1	Porta tanica acqua	Water tank support	Support de la reservoir d'eau
23	B6701700	1	Cuffia copri disco	Blade guard	Carter couvre disque
24		1	Fascetta	Clamp	Bande
25		1	Perno fissaggio ruota indice direzione	Pin for direction indication	Pivot porte roue pour index de direction
26	1DP60001	1	Ruota indice direzione Ø60x24 ART 4020	Wheel for direction indication Ø60x24	Roue pour index de direction Ø60x24
27		1	Dado	Nut	Ecrou
28	B6701900	1	Asta indice direzione	Bar for direction indication	Axe pour index de direction
29		1	Dado	Nut	Ecrou
30		1	Distanziere	Spacer	Entretoise
31		2	Rondella	Washer	Rondelle
32	6TART012	0,5 m	Tubo retiflex 12/18	Retiflex tube 12/18	Tube retiflex 12/18
33	6TANK020	1	Tanica acqua 20 l	20 l water tank	Reservoir d'eau 20 l

(I) BASAMENTO COMPLETO MINI 1
(GB) COMPLETE BASE MINI 1
(F) BASEMENT COMPLET MINI 1



Tav.
Tab.
Tav.

1

P.	COD.	N.	DESCRIZIONE	DESCRIPTION	DESCRIPTION
34	6GCE0000	1 m	Corda elastica fissaggio tanica	Elastic rod for tank fixing	Corde élastique pour fixer reservoir
35		1	Dado serraggio disco M30	Nut for blade fixing M30	Ecrou pour fixer le disque M30
36	A6700210	1	Flangia Ø 90 mm	Blade flange Ø 90 mm	Bride de disque Ø 90 mm
37	A6700220	1	Controflangia Ø 90 mm	Counter flange Ø 90 mm	Contre-bride Ø 90 mm
38	5MSC160HN	1	Motore a scoppio Honda GX160 5.5 HP	Petrol engine Honda GX160 5.5 HP	Moteur à essence Honda GX160 5.5 HP
39	G6701200	1	Vite completa per snodo basamento	Screw for basement	Vis pour le basement
40	1PFL0015	1	Supporto Ø 15	Support Ø 15 UCFL203	Support Ø 15 UCFL203
41	A6701300	1	Volantino sollevamento VSI 442/A15	Handwheel for lifting VSI 442/A15	Volant de soulevement VSI 442/A15
42		1	Vite	Screw	Vis
43	B7010700	1	Cavicchia ferma volantino	Pin for handwheel	Goujon d'arrêt pour volant
44		1	Dado	Nut	Ecrou
45		1	Vite	Screw	Vis
46					
47					
48					
49					
50					
51					
52					
53					
54					
55					
56					
57					
58					
59					
60					
61					
62					
63					
64					
65					
66					

(I) BASAMENTO COMPLETO MINI 1
(GB) COMPLETE BASE MINI 1
(F) BASEMENT COMPLET MINI 1



Tav.
Tab.
Tav. **1**

P.	COD.	N.	DESCRIZIONE	BEZEICHNUNG	DESCRIPCIÓN
1	B6701500	1	Carter copri cinghia	Schutzgehäuse Riemen	Cárter para correa
2		1	Vite	Schraube	Tornillo
3		1	Rondella	Flachscheibe	Arandela
4	A6700100	1	Distanziere puleggia motore	Abstandstück für Motorscheibe	Distanciador polea motor
5	B6701800	1	Manico zincato	Verzinkt Handgriff	Mango cincado
6	1VL05004	3	Manopola LOBI 182/50 8x20	Handgriff LOBI 182/50 8x20	Volante LOBI 182/50 8x20
7	A5210600	1	Puleggia motore	Motorscheibe	Polea motor
8		2	Vite	Schraube	Tornillo
9		2	Rondella	Flachscheibe	Arandela
10	1DK15003	2	Ruota 150x40 ART 5046	Rad 150x40 ART 5046	Rueda 150x40 ART 5046
11	1PFL0020	2	Supporto Ø 20 UCFL204	Halter Ø 20 UCFL204	Soporte Ø 20 UCFL204
12	B6700100	1	Basamento	Platte	Base completa
13	A6700201	1	Albero porta disco	Fertige Scheibenwelle	Arbol porta-disco
14	1PFL0025	2	Supporti Ø 25 UCFL203	Halter Ø 25 UCFL203	Soportes Ø 25 UCFL203
15	1TA23000	2	Cinghia trapezoidale	Rieme	Correa trapezoidal
16		2	Seeger	Seeger	Anillo Seeger
17		2	Rondella	Flachscheibe	Arandela
18	1DO100PL	2	Ruota anteriore 100x37 Polyamide	Vorderrad 100x37 Polyamide	Rueda delantera 100x37 Poliamida
19	B6700300	1	Cavalletto	Gelenkrahmengestell	Caballete
20		1	Dado	Sechskantmutter	Tuerca
21	D6701704	1	Gomma paraschizzi cuffia	Spritzgummi	Goma salpicadero envoltura
22	B6701600	1	Porta tanica acqua	Wassertank	Pota-bidòn acqua
23	B6701700	1	Cuffia copri disco	Schutzkastenkomplett	Envoltura para disco
24		1	Fascetta	Band	Abrazadera
25		1	Perno fissaggio ruota indice direzione	Radbolzen richtungsanzeige	Perno fijación rueda índice dirección
26	1DP60001	1	Ruota indice direzione Ø 60x24 ART 4020	Rad für Richtungsanzeige Ø 60x24	Rueda índice dirección Ø 60x24
27		1	Dado	Sechskantmutter	Tuerca
28	B6701900	1	Asta indice direzione	Richtungsanzeigestange	Varilla índice dirección
29		1	Dado	Sechskantmutter	Tuerca
30		1	Distanziere	Abstandstück	Distanciador
31		2	Rondella	Flachscheibe	Arandela
32	6TART012	0,5 m	Tubo retiflex 12/18	Schlauch retiflex 12/18	Tubo retiflex 12/18
33	6TANK020	1	Tanica acqua 20 l	Tank 20 l	Bidòn 20 l.

(I) BASAMENTO COMPLETO MINI 1

(D) PLATTE MINI 1

(E) BASE COMPLETA MINI 1



Tav.
Zei.
Tab.

1

P.	COD.	N.	DESCRIZIONE	BEZEICHNUNG	DESCRIPCIÓN
34	6GCE0000	1 m	Corda elastica fissaggio tanica	Elastisches Seil für Tank	Cuerda elástica fijación bidón
35		1	Dado serraggio disco M30	Sechskantmutter für Blatt M30	Tuerca ajuste disco M30
36	A6700210	1	Flangia Ø 90 mm	Flansch Ø 90 mm	Brida Ø 90 mm
37	A6700220	1	Controflangia Ø 90 mm	Gegenflansch Ø 90 mm	Contrabrida Ø 90 mm
38	5MSC160HN	1	Motore a scoppio Honda GX160 5.5 HP	Benzinmotor Honda GX160 5.5 HP	Motor de gasolina Honda GX160 5.5 HP
39	G6701200	1	Vite completa per snodo basamento	Schraube für Platte	Tornillo completo para articulación base
40	1PFL0015	1	Supporto Ø 15	Halter Ø 15 UCFL203	Soporte Ø 15 UCFL203
41	A6701300	1	Volantino sollevamento VSI 442/A15	Handrad VSI 442/A15	Volante de elevación VSI 442/A15
42		1	Vite	Schraube	Tornillo
43	B7010700	1	Cavicchia ferma volantino	Augbolze	Clavija retención volante
44		1	Dado	Sechskantmutter	Tuerca
45		1	Vite	Schraube	Tornillo
46					
47					
48					
49					
50					
51					
52					
53					
54					
55					
56					
57					
58					
59					
60					
61					
62					
63					
64					
65					
66					

(I) BASAMENTO COMPLETO MINI 1

(D) PLATTE MINI 1

(E) BASE COMPLETA MINI 1



Tav.
Zei.
Tab.

1